

EA

Mytherm
enjoy our technology



[T]

Angela TA Pro 8 kW, 10 kW, 12, 14 kW
Angela Plus 8 kW, 10 kW, 12, 14 kW

Το παρόν ΕΓΧΕΙΡΙΔΙΟ πρέπει να φυλάσσεται επιμελώς για κάθε συμβουλευτική ανάγνωση και οι οδηγίες που περιλαμβάνονται σε αυτό πρέπει να λαμβάνονται προσεκτικά υπ' όψιν πριν τη χρήση της συσκευής.

ΣΥΜΒΟΥΛΕΣ

- Το εγχειρίδιο αυτό συνοδεύει την μονάδα που αγοράσατε. Αναφέρεται στους τεχνικούς που θα αναλάβουν την εγκατάσταση της σόμπας καθώς και στους χρήστες. **Προσοχή!** Πριν από την εγκατάσταση και χρήση, διαβάστε προσεκτικά τις οδηγίες του εγχειριδίου. Διατηρήστε το εγχειρίδιο σε ασφαλές μέρος για μελλοντική χρήση.
- Εάν χρειαστεί μπορείτε να ζητήσετε αντίγραφο αυτού του εγχειριδίου. Εάν μεταπωληθεί η συσκευή το εγχειρίδιο είναι απαραίτητο να δοθεί στο νέο χρήστη.
- **Προσοχή!** Η εγκατάσταση της μονάδας και της καμινάδας, καθώς και οι εργασίες συντήρησης απαιτείται να πραγματοποιηθούν από αδειούχο, εξειδικευμένο εγκαταστάτη.
- Η εγκατάσταση της συσκευής πραγματοποιείται με ευθύνη του εγκαταστάτη. Αυτός πρέπει να ελέγξει την καμινάδα και την παροχή αέρα καύσης στο χώρο και να επιβεβαιώσει ότι οι σχετικές προτάσεις αυτού του εγχειριδίου είναι εφικτές.
- **Προσοχή!** Ο εγκαταστάτης είναι απαραίτητο να χρησιμοποιεί καλές εργασιακές πρακτικές και τα απαιτούμενα Μέσα Ατομικής Προστασίας κατά την εγκατάσταση της συσκευής.
- **Προσοχή!** Κάθε εγκατάσταση ή χρήση της σόμπας με τρόπο διαφορετικό από αυτόν που περιγράφεται σε αυτό το ή και η χρήση μη εξουσιοδοτημένων ανταλλακτικών απαλλάσσει την εταιρία από κάθε ευθύνη για ενδεχόμενες ζημιές στη συσκευή, σε άτομα ή αντικείμενα.
- Η εγκατάσταση και η χρήση της σόμπας επιβάλλεται να πραγματοποιείται τηρώντας τα εθνικά και ευρωπαϊκά πρότυπα, τους κανονισμούς και τους σχετικούς νόμους οι οποίοι ισχύουν στον τόπο εγκατάστασης.
- Τουλάχιστον ένα ετήσιο service θα πρέπει να πραγματοποιείται από εξουσιοδοτημένο συνεργάτη για τη σωστή συντήρηση της μονάδας.
- Πριν από οποιαδήποτε διαδικασία καθαρισμού ή συντήρησης της μονάδας θα πρέπει να αποσυνδέονται από το ρεύμα (διακόπτης ON/OFF) όλες οι συσκευές.
- Η εταιρία διατηρεί το δικαίωμα να αλλάξει τις παρούσες οδηγίες χρήσεως δίχως προειδοποίηση.

Η ευθύνη για τις ενέργειες εγκατάστασης της μονάδας βαρύνουν τον εγκαταστάτη απ' τον οποίο ζητείται να κάνει το σχετικό έλεγχο του καπναγωγού, του αγωγού αναρρόφησης του αέρα και της σωστής τοποθέτησης της συσκευής σύμφωνα με τους ισχύοντες κανονισμούς.

ΠΕΡΙΕΧΟΜΕΝΑ

1.0 Τεχνικά Χαρακτηριστικά	4
2.0 Προφυλάξεις ασφαλείας	6
3.0 Οδηγίες Εγκατάστασης	7
3.1 Τοποθέτηση της σόμπας.....	7
4.0 Σύνδεση στον καπναγωγό	9
5.0 Τεχνικά χαρακτηριστικά καυσίμου.....	15
6.0 Συντήρηση και καθαρισμός.....	16
6.2 Καθαρισμός εστίας καύσης	17
6.3 Καθαρισμός γυαλιού	17
6.4 Μετακίνηση και καθαρισμός δοχείου στάχτης	18
6.5 Καθαρισμός	19
6.6 Περιοδικός καθαρισμός Σόμπας αέρα ANGELA	19
6.6.1 Ετήσιος καθαρισμός σόμπας αέρα ANGELA.....	20
6.7 Πρόγραμμα καθαρισμού των εξαρτημάτων σύμφωνα με την ποσότητα χρήσης pellet.....	20
7.0 Ηλεκτρολογικές Συνδέσεις.....	21
8.0 Οθόνη Ελέγχου: Χρήση και Λειτουργίες.....	23
ΣΦΑΛΜΑΤΑ ΒΛΑΒΕΣ.....	24
Έναυση / Σβήσιμο	25
Ρύθμιση Ισχύος Καύσης.....	25
Ρύθμιση Θερμοκρασίας Χώρου (1)	25
΄χειροκίνητη΄ Φόρτωση Πέλλετ (2)	25
Ρύθμιση Τροφοδοσίας Πέλλετ (3)	26
Ρύθμιση Αέρα Καύσης (3).....	26
Οθόνη.....	27
Menu Χρήστη (2).....	27
Ρύθμιση Ημερομηνίας και Ώρας	28
Οδηγίες Εγκατάστασης.....	30

1.0 Τεχνικά Χαρακτηριστικά

ΤΥΠΟΣ ANGELA		TA 8	TA 10	TA 12	TA 14
Ισχύς	kW	3-8	4-10	5-12	6-14
Θερμαινόμενος χώρος	m ² <=	50	60	80	120
Ανεμιστήρας	m ³	400	450	450	500
Κατανάλωση Pellet	Kg/h	0,7-1,8	0,8-2,3	0,9-2,7	1,0-3,2
Βάρος	Kg	110	115	120	120
Αποθήκη Pellet	Kg	20	25	30	30
Αυτονομία καύσης	h	22	22	22	20
Καπνοδόχος	mm	80			
Μήκος	mm	450	450	450	520
Βάθος	mm	550	550	550	620
Ύψος	mm	900	950	1000	1050

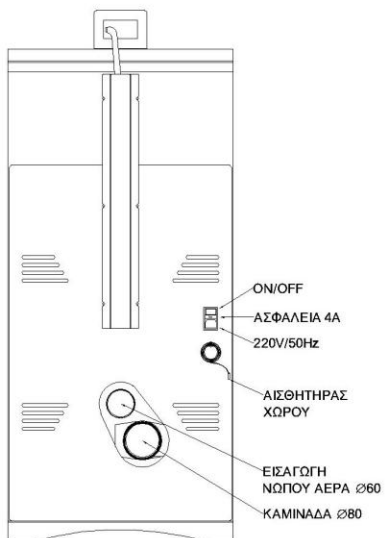
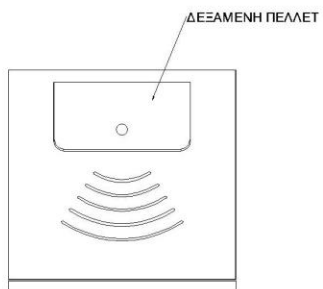
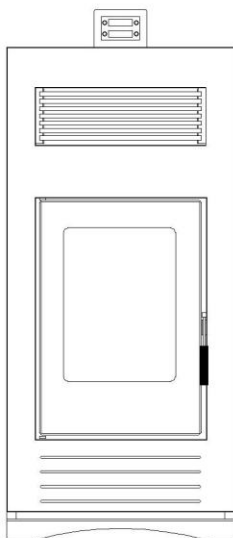
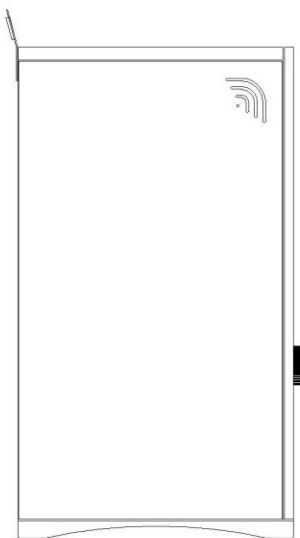



Η εταιρεία δεν φέρει ευθύνη εάν το προϊόν ή κάποιο εξάρτημά του χρησιμοποιηθούν με λάθος τρόπο ή τροποποιηθούν χωρίς άδεια. Όλα τα εξαρτήματα πρέπει να αντικαθίστανται από αυθεντικά ανταλλακτικά.

2.0 Προφυλάξεις ασφαλείας

Καύσιμο: Αυτή η σόμπα έχει σχεδιαστεί και εγκριθεί για την καύση pellet ξύλου (περιεκτικότητα σε τέφρα $\leq 2\%$). Η υψηλή περιεκτικότητα σε τέφρα θα επηρεάσει δυσμενώς τη λειτουργία και την απόδοση της σόμπας και μπορεί να ακυρώσει την εγγύηση. Επικοινωνήστε με τον αντιπρόσωπό σας για λεπτομερείς συστάσεις για τα καύσιμα.



ΑΠΑΓΟΡΕΥΕΤΑΙ Η ΧΡΗΣΗ ΞΥΛΟΥ ΣΤΗ ΣΟΜΠΑ PELLETT

Αιθάλη: Κατά τη λειτουργία, ο ανεπαρκής αέρας καύσης θα έχει ως αποτέλεσμα το σχηματισμό αιθάλης. Αν αυτό συμβεί, η αιθάλη θα συγκεντρωθεί στο γυαλί, στον εναλλάκτη θερμότητας και στο σύστημα εξαερισμού. Αυτή η κατάσταση είναι επικίνδυνη και μειώνει την απόδοση. Για τον λόγο αυτό, θα πρέπει να ελέγχετε συχνά το θάλαμο καύσης και να αφαιρείτε από το εσωτερικό στάχτες και σκόνες ώστε να εξασφαλίζετε αποτελεσματική καύση. Εάν είναι απαραίτητο, καλέστε τον αντιπρόσωπό σας για να ρυθμίσει την ταχύτητα του ανεμιστήρα ή την ταχύτητα τροφοδοσίας.

Καθαρισμός: Θα υπάρχει κάποια τέφρα και μικρές ποσότητες πίσσας στο απαγωγό καυσαερίων. Αυτό θα ποικίλει ανάλογα με την ποιότητα του Pellet και τη λειτουργία της σόμπας. Προτείνεται να ελέγχετε και να καθαρίζετε το σύστημα εξαερισμού ανά εξάμηνο ή κάθε φορά που έχουν χρησιμοποιηθεί δύο τόνοι pellet.

Καύση: Για να μην πετιέται στάχτη, κρατήστε την πόρτα κλειστή και στεγανοποιήστε κατά τη διάρκεια της καύσης. Το χρώμα της κανονικής φλόγας είναι λαμπερό κίτρινο, το pellet καίγεται με ένα μικρό άλμα μέσα στο δοχείο. Δεν υπάρχει διαφυγή καπνού. Εάν η φλόγα γίνει πιο σκοτεινή και εμφανίζεται καπνός, επιταχύνετε τον ανεμιστήρα καύσης για να

προστεθεί εισροή αέρα. Μην μπλοκάρετε τον σωλήνα εξαερισμού και τον αγωγό εισαγωγής αέρα.



Η κατάσταση λειτουργίας είναι για κρύες καιρικές συνθήκες, παρακαλούμε να μην λειτουργείτε σόμπα όταν ο καιρός είναι ζεστός. ΔΕΝ επιτρέπονται μη εξουσιοδοτημένες τροποποιήσεις της συσκευής. Η αντικατάσταση των ανταλλακτικών πρέπει να γίνεται σύμφωνα με τις οδηγίες του κατασκευαστή.

3.0 Οδηγίες Εγκατάστασης



Κατά την εγκατάσταση της συσκευής πρέπει να τηρούνται όλοι οι εθνικοί και τοπικοί κανονισμοί και τα ευρωπαϊκά πρότυπα. Σε αντίθετη περίπτωση η συσκευή δεν καλύπτεται από εγγύηση.

Πριν την εγκατάσταση, επιλέξτε τον σωστό χώρο ώστε η θέρμανση να είναι ομοιόμορφη και ασφαλής.

Δεν επιτρέπεται η εγκατάσταση της σόμπας στο μπάνιο ή την κρεβατοκάμαρα. Σε περίπτωση ατυχήματος ο κατασκευαστής δεν φέρει ευθύνη.



Προσοχή! Τη συσκευή ΔΕΝ ΠΡΕΠΕΙ να την εγκαθιστά ο χρήστης από μόνος του.

3.1 Τοποθέτηση της σόμπας

Συνιστάται η τοποθέτηση της σόμπας κοντά σε έναν καπναγωγό, σε σχετικά κεντρικό σημείο του χώρου που πρέπει να θερμάνετε για τη διευκόλυνση της ομοιόμορφης κατανομής της θερμότητας και τη βέλτιστη απόδοση της σόμπας.

Όταν η σόμπα τοποθετηθεί σε χώρο με εύφλεκτο δάπεδο (ξύλο, πλαστικό) συνιστάται η τοποθέτησή της πάνω σε ειδική βάση, μεταλλική ή γυάλινη.

Τοποθετήστε τη σόμπα σε απόσταση ασφαλείας από άλλα εύφλεκτα υλικά, όχι μικρότερη των 40 cm τόσο από τα πλάγια όσο και από το πίσω μέρος. Δεν χρειάζεται να υπάρχει απόσταση από το δάπεδο.

Παρόλα αυτά συνιστάται η παρουσία μιας πλάκας μεταλλικής ή γυάλινης για την προστασία του δαπέδου.

Επιπλέον απαιτείται, να ληφθεί υπ' όψιν ο απαραίτητος χώρος για τις εργασίες συντήρησης της σόμπας.

 Η εγκατάσταση και η συντήρηση της σόμπας θα πρέπει να γίνονται μόνο από εξουσιοδοτημένο τεχνικό. Μην προσπαθείτε να επιδιορθώσετε την σόμπα μόνοι σας. Κατά την εγκατάσταση της συσκευής πρέπει να τηρούνται όλοι οι εθνικοί και τοπικοί κανονισμοί.

 **ΑΠΑΓΟΡΕΥΕΤΑΙ** η χρήση βενζίνης, κηροζίνης και παρεμφερών υγρών για το άναμμα της σόμπας. Τέτοιου είδους υγρά θα πρέπει να διατηρούνται μακριά από τη σόμπα όταν είναι αναμμένη. **ΑΠΑΓΟΡΕΥΕΤΑΙ** η εγκατάσταση και το πρώτο άναμμα της σόμπας χωρίς την ανάγνωση του εγχειριδίου. Οποιαδήποτε παρέκκλιση από τις οδηγίες του εγχειριδίου οδηγιών θα ακυρώσει την εγγύηση και μπορεί να είναι επικίνδυνη.

 Λόγω της υψηλής θερμοκρασίας, η σόμπα πρέπει να βρίσκεται εκτός δημόσιων χώρων και μακριά από έπιπλα και κουρτίνες. Τα παιδιά και οι ενήλικες θα πρέπει επίσης να είναι προσεκτικοί λόγω της υψηλής θερμοκρασίας της επιφάνειας της σόμπας. Θα πρέπει να μένουν μακριά για να αποφευχθούν εγκαύματα ή ανάφλεξη ενδυμάτων. Ο έφηβος πρέπει να είναι υπό επίβλεψη όταν βρίσκεται κοντά στη σόμπα.

 Κάθε γρίλια, πάνελ ή γυαλί που αφαιρείται για λόγους συντήρησης ΠΡΕΠΕΙ αυτό να γίνεται μετά από διακοπή της τροφοδοσίας και αφού η θερμοκρασία πέσει τελείως. Μην χειρίζεστε τη σόμπα εάν το μπροστινό γυαλί έχει αφαιρεθεί, είναι ραγισμένο ή σπασμένο. Η αντικατάσταση του γυαλιού πρέπει να γίνει από εξειδικευμένο τεχνικό. Οι αντιπρόσωποι, οι μεταπωλητές και ο κατασκευαστής δεν θα αναλάβουν καμία ευθύνη για

τυχόν ζημιές που προκλήθηκαν από ακατάλληλη λειτουργία, ακατάλληλη συντήρηση, ακατάλληλη εγκατάσταση που απέτρεψε τη σόμπα από κανονική χρήση ή οποιαδήποτε άμεση ή έμμεση ζημία που προκλήθηκε από μη ασφαλείς συνθήκες.

4.0 Σύνδεση στον καπναγωγό

 Είναι υποχρεωτικό η διαδικασία σύνδεσης της εξαγωγής των καυσαερίων να πραγματοποιείται από κατάλληλα εξειδικευμένο προσωπικό και σύμφωνα με τους ισχύοντες κανονισμούς

Η σύνδεση του καπναγωγού/ καμινάδας είναι μεγίστης σημασίας για την ορθή λειτουργία της σόμπας. Τα καυσαέρια πρέπει να εξαγονται μέσω ενός μόνο σωλήνα (A) ή από έναν υπάρχοντα καπναγωγό που συμμορφώνεται με την προβλεπόμενη χρήση (B). Και στις δύο περιπτώσεις θα πρέπει να υπάρχει μία τάπα (AT) ή ένα άνοιγμα (AP) για επίβλεψη. (Εικόνα 4.1)

Η καμινάδα πρέπει να είναι ανοξείδωτη, μονωμένη, διπλού τοιχώματος.

Απαγορεύεται η σύνδεση περισσότερων από μία μονάδα στον ίδιο καπναγωγό. Εκτός εάν υπάρχουν εθνικά πρότυπα (όπως η Γερμανία), τα οποία υπό κατάλληλες συνθήκες επιτρέπουν την εγκατάσταση πολλών συσκευών στο ίδιο τζάκι. Σε κάθε περίπτωση, ακολουθήστε αυστηρά τις απαιτήσεις εγκατάστασης των σχετικών κανονισμών / νομοθεσιών που ισχύουν στην χώρα εγκατάστασης της σόμπας.

Πριν την εγκατάσταση θα πρέπει να βεβαιωθείτε ότι η εσωτερική διατομή καθώς και το ύψος του καπναγωγού επιτρέπουν να γίνεται ο σωστός ελκυσμός.

Για να εξασφαλίσετε τη σωστή λειτουργία αποφεύγετε την τοποθέτηση οριζοντίων τμημάτων καθότι μπορεί να γεμίσουν στάχτη με αποτέλεσμα τη μείωση της προβλεπόμενης διατομής.

Επιπλέον δεν θα πρέπει να τοποθετείται μεγάλος αριθμός καμπύλων. Η σύνδεση γενικά των καμπύλων θα πρέπει να γίνεται με σταθερό τρόπο έτσι ώστε να εξασφαλίζεται η μέγιστη ασφάλεια και να ελαχιστοποιούνται οι απώλειες φορτίου.

 Στο σημείο σύνδεσης των σωλήνων των καπναγωγών δεν επιτρέπεται η μείωση της διαμέτρου σε σχέση με την προβλεπόμενη έξοδο της μονάδας μέσω της τοποθέτησης συστολών.

⚠ Μην ανοίγετε την πόρτα της συσκευής όταν είναι αναμμένη ή όταν είναι στην διαδικασία κλεισίματος.

⚠ Μην ακουμπάτε την συσκευή όταν είναι αναμμένη, υπάρχει κίνδυνος σοβαρού εγκαύματος

⚠ Μην χρησιμοποιείτε τη φλόγα της σόμπας ή του λέβητα για την έναυση π.χ τσιγάρων, κεριών, κ.λ.π

⚠ Απαγορεύεται η χρήση εύκαμπτης καπνοδόχου, κυρίως αλουμινίου, υπάρχει κίνδυνος πυρκαγιάς.

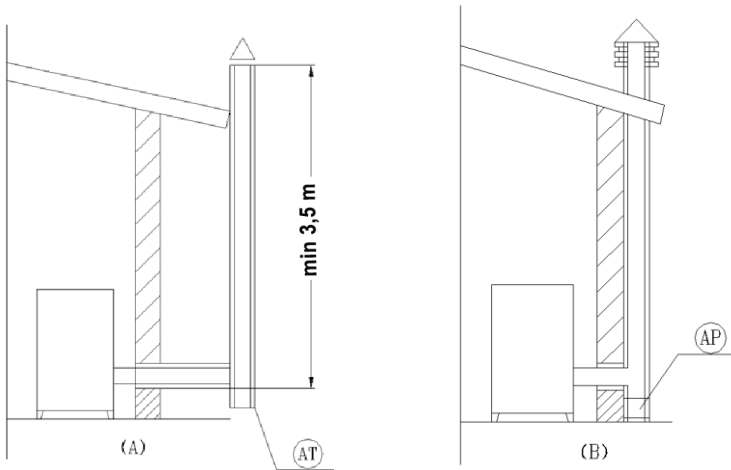

Εικόνα 4.1 Εγκατάσταση κάθετων αγωγών

Σημείωση: Η σόμπα pellet πρέπει να χρησιμοποιεί ειδικό καπναγωγό ο οποίος έχει εγκατασταθεί και ελεγχθεί από εξουσιοδοτημένο και εξειδικευμένο προσωπικό. Μπορεί να προκληθούν τραυματισμό λόγω της ακατάλληλης εγκατάστασης του καπναγωγού ή της μη τήρησης των τοπικών και εθνικών κανονισμών. Στην περίπτωση αυτή, ο κατασκευαστής δεν φέρει ευθύνη. Όταν η διαδρομή εξαγωγής καυσαερίων είναι μεγαλύτερη των 10 m και σε συνθήκες μειωμένου ελκυσμού (παρουσία μεγάλου αριθμού καμπύλων, μεγάλα οριζόντια τμήματα, ακατάλληλα τερματικά εκκένωσης, κ.λ.π) η εξαγωγή των καυσαερίων μπορεί να μην είναι η βέλτιστη.

Σε αυτή την περίπτωση απαιτείται καπνοδόχος **διαμέτρου 100mm (κυρίως σε μεγάλα μηχανήματα άνω των 40 kW)**.

Λόγω ότι η συσκευή μπορεί να δουλέψει με χαμηλή έξοδο καυσαερίων κάτω από **120 °C απαιτείται μονωμένη καπνοδόχος** και στην έξοδο της συσκευής ταφ καθαρισμού με διάταξη απομάκρυνσης συμπυκνωμάτων.

Εάν η συσκευή τοποθετηθεί σε εσωτερικό χώρο χωρίς αυτόνομη παροχή νωπού αέρα, είναι απαραίτητη η σύνδεση της συσκευής στην είσοδο νωπού αέρα από το περιβάλλον με αγωγό. (Εικόνα 3.2)

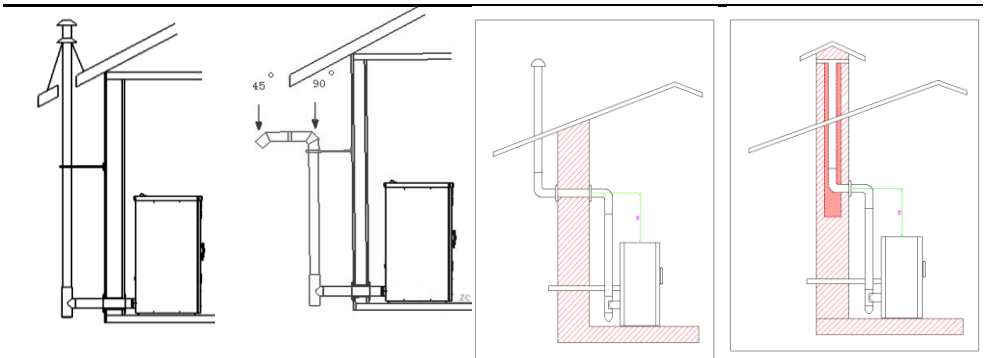

Εικόνα 4.2 Παραδείγματα εγκατάστασης καπνοδόχου

Σε περίπτωση τοποθέτησης οριζοντίων τμημάτων καπνοδόχου φροντίζουμε να υπάρχει μία ελαφριά κλίση περίπου 5° προς το ταφ καθαρισμού.

Ο καπναγωγός πρέπει να είναι ανθεκτικός σε υψηλές θερμοκρασίες, να φέρει θερμομόνωση, στεγανοποίηση, να αντέχει στην μακροχρόνια χρήση και να μη φθείρετε εύκολα. Θα πρέπει να είναι κατάλληλα μονωμένος εξωτερικά για να αποφευχθεί η συμπύκνωση και να μειωθεί η ψύξη του καπνού.

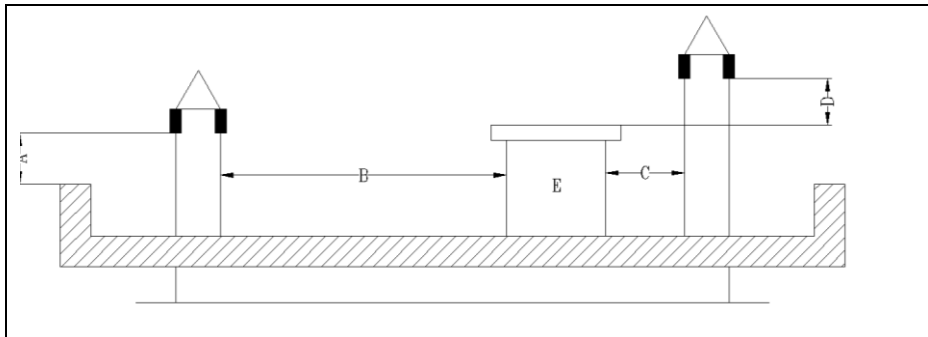

A=0,50 m

B=απόσταση > 2 m

C= απόσταση < 2 m

D=0,50 m

E=Καμινάδα σπιτιού

Εικόνα 4.3

Σκεπή 15°

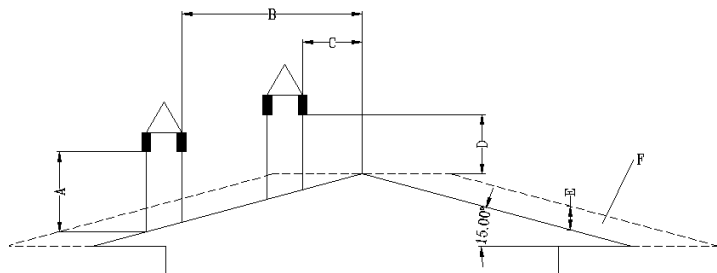

A=Min 1.00 m

B= απόσταση > 1,85 m

C= απόσταση < 1,85 m

D=0,50 m πάνω από το υψηλότερο σημείο

E=0,50 m

Εικόνα 4.4

Σκεπή 30°

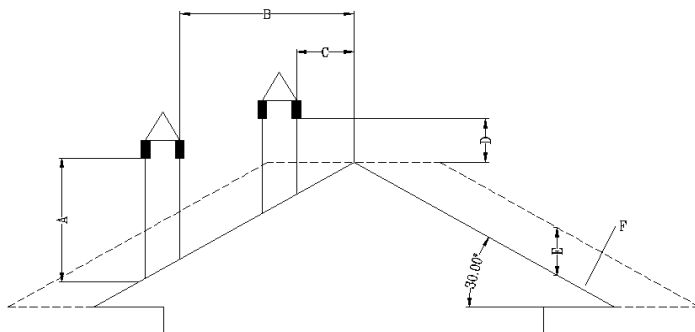

A=Min 1,30 m
B= απόσταση > 1,50 m
C= απόσταση < 1,50 m

D=0,50 πάνω από το υψηλότερο σημείο
E=0,80 m

Εικόνα 4.5

Σκεπή 60°

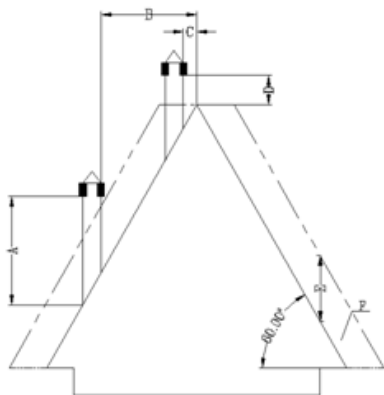

A=Min 2,60 m
B= απόσταση > 1,50 m
C= απόσταση < 1,50 m
D=0,50 πάνω από το υψηλότερο σημείο
E=0,80 m

Εικόνα 4.6

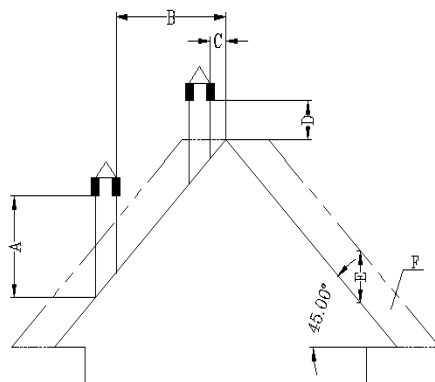

A=Min 2,00 m
B= απόσταση > 1,30 m
C= απόσταση < 1,30 m
D=0,50m πάνω από το υψηλότερο σημείο
E=2,10 m

Εικόνα 4.7

Η εξαγωγή των καυσαερίων μπορεί να συνδεθεί με καπναγωγό στον τοίχο με έξοδο πάνω από τη σκεπή (εξαγωγή καυσαερίων \varnothing 80 mm, μόνο με μία καμπύλη 90°) ή με καπναγωγό εκτός τοίχου (εκκένωση καυσαερίων \varnothing 80 mm, με δύο καμπύλες 90° η καθεμία). Η εξαγωγή των καυσαερίων πρέπει να γίνεται με τον μικρότερο δυνατό αριθμό καμπύλων και ανύψωση τουλάχιστον κατά δύο μέτρα για την εξασφάλιση του φυσικού ελκυσμού σε περίπτωση δυσλειτουργίας του ανεμιστήρα εξαγωγής καυσαερίων ή σε περίπτωση διακοπής της ηλεκτρικής παροχής.

Η σωστή λειτουργία της μονάδας μεταβάλλεται σε συνάρτηση με την εγκατάσταση.

Η κατασκευάστρια εταιρεία δεν φέρει ουδεμία ευθύνη σε περίπτωση που η συσκευή δεν ανταποκρίνεται στα χαρακτηριστικά που αναφέρονται από τον κατασκευαστή, σε περίπτωση λανθασμένης εγκατάστασης.

Η τοποθέτηση θα πρέπει να γίνεται με σωλήνες που διαθέτουν εσωτερικά σιλικονούχα στεγανωτικά, (τσιμούχες) ειδικά στηρίγματα και τάπα καθαρισμού.

Είναι απαραίτητο:

- Να υπάρχει το κατάλληλο άνοιγμα εισαγωγής αέρα
- Τα οριζόντια τμήματα πρέπει να έχουν κλίση $>5^\circ$ και μήκος < 2 m
- Το κάθετο τμήμα πρέπει να έχει ύψος $> 2,5$ m
- Ο καπναγωγός (σύνδεση με την εξαγωγή καυσαερίων) πρέπει να είναι προσβάσιμος
- Συνιστάται η στεγανοποίηση της σύνδεσης του καπναγωγού και του σημείου εξόδου των καυσαερίων με κόλλα ή άλλο στεγανωτικό αντοχής στις υψηλές θερμοκρασίες
- Συνιστάται να υπάρχει ένας συλλέκτης στάχτης.
- Οι σχάρες του αγωγού παροχής αέρα καύσης πρέπει να τοποθετούνται με τρόπο ώστε να μην μπορούν να υποστούν έμφραξη.
- Απαγορεύεται η τοποθέτηση κλειστρου στον αγωγό
- Μην τοποθετείτε την έξοδο του καπναγωγού σε κλειστούς ή ημικατεργασμένους χώρους, όπως γέφυρα, γκαράζ, σοφίτα, στενό διάδρομο, στενά περιφραγμένη περιοχή κάτω από βεράντα ή οποιαδήποτε θέση που συγκεντρώνει καπνούς όπως κλιμακοστάσια κλπ.

- Απαιτείται τοποθέτηση ανιχνευτή μονοξειδίου του άνθρακα, ανιχνευτή καπνού, καπέλο στην καμινάδα και πυροσβεστήρας.
- Αν υπάρχουν άλλες συσκευές οι οποίες απαιτούν παροχή αέρα, απαιτείται να τηρούνται και οι σχετικές οδηγίες των άλλων συσκευών αναφορικά με την παροχή της κατάλληλης ποσότητας αέρα ώστε να αποφευχθεί έκλυση καυσαερίων από την σόμπα.

5.0 Τεχνικά χαρακτηριστικά καυσίμου

Το **pellet** είναι ένα προϊόν που αποτελείται από διαφόρους τύπους ξύλου που έχουν συμπιεστεί μέσω μηχανικών διαδικασιών και σύμφωνα με όσα απαιτούνται από τους κανονισμούς για την προστασία του περιβάλλοντος. Το **pellet** είναι ένα προϊόν που παράγεται από διάφορα είδη ξύλου, υπολείμματα ή υποπροϊόντα ξύλου η ακόμα και από υπολείμματα αγροτικής καλλιέργειας π.χ. υπολείμματα δημητριακών (άχυρο), υπολείμματα αραβοσίτου, υπολείμματα βαμβακοκαλλιέργειας, υπολείμματα ρυζιού κ.λ.π.

Οι συσκευές στις οποίες αναφερόμαστε λειτουργούν αποτελεσματικά και χωρίς προβλήματα αποκλειστικά καταναλώνοντας **pellet** από ξύλο με μέγιστη απόδοση και ελάχιστη συντήρηση.

Η αποτελεσματικότητα και η θερμική ικανότητα της μονάδας μπορούν να μεταβληθούν ανάλογα με τον τύπο και την ποιότητα του **pellet**.

Για την καλύτερη λειτουργία, συνιστάται η χρήση **pellet** με τα ακόλουθα χαρακτηριστικά:

Διάμετρος ≈ 6 mm	Μήκος ≈ 30mm	Μέγιστο ποσοστό υγρασίας 8 – 9%
------------------	--------------	------------------------------------

 Μην χρησιμοποιείτε τη φλόγα της σόμπας ή του λέβητα για την έναυση π.χ. τσιγάρων, κεριών, κ.λ.π

 Απαγορεύεται η χρήση εύκαμπτης καπνοδόχου, κυρίως αλουμινίου, υπάρχει κίνδυνος πυρκαγιάς.

Το **pellet** πρέπει να φυλάσσεται σε ξηρό περιβάλλον και όχι πολύ κρύο. Συνιστάται να φυλάσσονται τα σακιά με **pellet** σε χώρους όπου η τιμή θερμοκρασίας και υγρασίας είναι αποδεκτή.

Το κρύο **pellet (<5°C)** μειώνει τη θερμική ικανότητα του καυσίμου και απαιτεί καλύτερο καθαρισμό της εστίας και όλου του θαλάμου καύσης.

6.0 Συντήρηση και καθαρισμός

- Αποσυνδέστε και αφήστε τη σόμπα να κρυώσει πριν από οποιαδήποτε συντήρηση ή καθαρισμό.
- Βεβαιωθείτε ότι οι στάχτες του σταχτοδοχείου είναι σβηστές.
- Θα πρέπει να χρησιμοποιούνται πάντα τα κατάλληλα εργαλεία του εμπορίου για τη συντήρηση (βούρτσες καθαρισμού, αναλώσιμα υλικά, μικροεργαλεία κτλ).
- Αφού τελειώσει η συντήρηση και πριν τεθεί εκ νέου η σόμπα σε λειτουργία, ελέγξτε ότι όλα τα τμήματα έχουν τοποθετηθεί πάλι στις αρχικές τους θέσεις καθώς επίσης και ότι έχει γίνει το ίδιο με όλα τα προστατευτικά συστήματα.
- Χρησιμοποιείτε μόνο γνήσια ή εξουσιοδοτημένα ανταλλακτικά.
- Ορισμένες μάρκες pellet παράγουν περισσότερη σκόνη και κλίνκερ. Συνεπώς, η συχνότητα καθαρισμού της σόμπας εξαρτάται σε μεγάλο βαθμό από την ποιότητα του pellet. Εάν δεν γίνεται καθαρισμός θα μειωθεί η απόδοση της καύσης και θα παύσει να ισχύει η εγγύηση.

 Σε περίπτωση τοποθέτησης ανταλλακτικών και εξαρτημάτων πέραν των προδιαγραφών της εταιρείας, παύει να ισχύει η εγγύηση.

 Οποιαδήποτε τροποποίηση ή αντικατάσταση εξαρτήματος της συσκευής πρέπει να γίνει με τις οδηγίες και την έγκριση του κατασκευαστή. Η εταιρεία δε φέρει καμία ευθύνη για τυχόν επεμβάσεις και τροποποιήσεις στη μονάδα χωρίς την έγγραφη έγκρισή της.

6.2 Καθαρισμός εστίας καύσης

Το βεντιλατέρ καύσης λειτουργεί με μεγάλη ταχύτητα και φυσάει τα υποπροϊόντα καύσης από την εστία καύσης κάθε μία ώρα. Ωστόσο, η εστία πρέπει να καθαρίζεται καλά μετά την καύση περίπου 10 σάκων pellet. Η ακραία θερμοκρασία στο δοχείο καύσης μπορεί να προκαλέσει τον σχηματισμό σκόνης και κλίνκερ.

Αφού κρυώσει η σόμπα, ανοίξτε την μπροστινή πόρτα και βγάλτε την εστία. Ξύστε τον εσωτερικό πυθμένα και τις πλευρές της εστίας για να αφαιρέσετε όλες τις σκόνες και το κλίνκερ. Βεβαιωθείτε ότι η υψηλή πλευρά της εστίας είναι προς το μπροστινό μέρος της σόμπας. Σπρώξτε την εστία καύσης προς τα κάτω. Μην αντικαταστήσετε την εστία με άλλη εστία καύσης. Συμβουλευτείτε το σχήμα 6.1-1.

6.3 Καθαρισμός γυαλιού



ΠΡΟΣΟΧΗ: Μην ανοίγετε την μπροστινή πόρτα όταν η σόμπα δεν έχει κρυώσει τελείως.

Καθαρίστε το γυαλί με τη χρήση ενός μαλακού πανιού ή ενός ειδικού επαγγελματικού πανιού για καθαρισμό υάλου.

6.4 Μετακίνηση και καθαρισμός δοχείου στάχτης



ΠΡΟΣΟΧΗ: Μην μετακινείτε το δοχείο στάχτης όταν η σόμπα δεν έχει κρυώσει τελείως.

Η απόρριψη της στάχτης πρέπει να γίνεται σε μεταλλικό δοχείο με στεγανό καπάκι. Το κλειστό δοχείο πρέπει να βρίσκεται σε μη εύφλεκτο πάτωμα ή στη γη μακριά από όλα τα εύφλεκτα υλικά, και στη συνέχεια να γίνεται η τελική διάθεση των απορριμμάτων, αφού πρώτα βεβαιωθούμε ότι δεν έχει απομείνει τίποτα αναμμένο και ότι η στάχτη έχει κρυώσει. Επανατοποθετούμε το δοχείο στάχτης και το ξανασυναρμολογούμε με

ασφάλεια. Προσοχή, εάν το δοχείο στάχτης δεν σφραγίσει καλά, η πλακέτα ελέγχου μπορεί να το ανιχνεύσει και να σβήσει τη σόμπα.

6.5 Καθαρισμός

Κατά την καύση μικρά σωματίδια ιπτάμενης τέφρας συλλέγονται στο σύστημα εξαερισμού και επηρεάζουν τη ροή των καυσαερίων. Η ατελής καύση, όπως η εκκίνηση, η απενεργοποίηση ή η εσφαλμένη λειτουργία της σόμπας, οδηγεί σε σχηματισμό αιθάλης. Η αιθάλη αυτή συλλέγεται στο σύστημα εξαερισμού. Το σύστημα εξαερισμού πρέπει να ελέγχεται τουλάχιστον μια φορά το μήνα για να διαπιστωθεί αν χρειάζεται καθαρισμός ή όχι. Καθαρίστε τον αγωγό όπως απαιτείται.

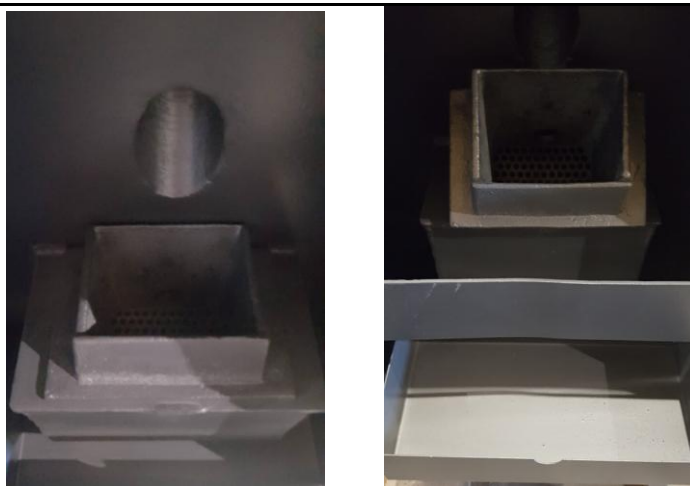

Εικόνα 6.6 Φωτογραφία από το εσωτερικό της ANGELA TA

Συνιστάται η συχνή απομάκρυνση της στάχτης που εναπομένει στο εσωτερικό της σχάρας τραβώντας από την κατάλληλη λαβή το δοχείο που βρίσκεται κάτω από τη σχάρα (**Εικόνα 41**). Η περισσευούμενη στάχτη αποθηκεύεται στο συρτάρι κάτω από τη σχάρα το οποίο σύρεται και καθαρίζεται κάθε φορά που παρουσιάζεται ανάγκη. Η χρήση της ηλεκτρικής σκούπας μπορεί να διευκολύνει τη διαδικασία του καθαρισμού. Τις στάχτες

τις τοποθετούμε, όταν είναι κρύες, σε άφλεκτο δοχείο μακριά από εύφλεκτα υλικά, σε χώρο εκτός του σπιτιού.

Ο καθαρισμός του τζαμιού γίνεται με υγρό πανί ή ακόμη χρησιμοποιώντας τα κατάλληλα καθαριστικά. Μη χρησιμοποιείτε ποτέ σφουγγάρια ή απορρυπαντικά που μπορούν να χαράξουν το τζάμι.

6.6 Περιοδικός καθαρισμός Σόμπας αέρα ANGELA

- Γενικός εσωτερικός καθαρισμός του εναλλάκτη από το εσωτερικό τμήμα του φλογοθαλάμου στο πάνω σημείο και στο πίσω μέρος, στην απέναντι πλευρά, στην τάπα του αγωγού καυσαερίων. (Εικόνα 5.2)
- Καθαρισμός της σχάρας και του χώρου καύσης.
- Καθαρισμός του καπνοθαλάμου μέσω της τάπας ελέγχου που βρίσκεται στο πλάι αριστερά και του **Ventilator** που βρίσκεται στο πλάι δεξιά της σόμπας .
- Έλεγχος του αισθητήρα καυσαερίων.
- Έλεγχος και καθαρισμός του σωλήνα εισαγωγής νωπού αέρα.
- Έλεγχος της λειτουργίας των αντιστάσεων έναυσης.
- Οπτικός έλεγχος των ηλεκτρικών καλωδίων, των συνδέσεων και του καλωδίου τροφοδοσίας.
- Καθαρισμός του δοχείου **pellet** και έλεγχος του κοχλία τροφοδοσίας **pellet**.
- Έλεγχος και καθαρισμός του σωλήνα και των εξαρτημάτων του καπναγωγού.
- Καθαρισμός στο εσωτερικό των τζαμιών της πόρτας.



Εικόνα 5.2 – Λεπτομέρεια (TA Angela)

6.6.1 Ετήσιος καθαρισμός σόμπας αέρα ANGELA

Πρέπει να γίνεται από το ειδικά εξειδικευμένο τεχνικό προσωπικό, ένας ετήσιος καθαρισμός, ακολουθώντας τις εξής οδηγίες:

Ο ετήσιος καθαρισμός είναι απαραίτητος εφόσον δεν πραγματοποιηθούν περιοδικοί καθαρισμοί. Στον ετήσιο καθαρισμό έχουμε το χρόνο πέρα από τον καθαρισμό της σόμπας να κάνουμε και μία συντήρηση ελέγχοντας και αποκαθιστώντας πιθανές αιτίες προβλημάτων π.χ. φθαρμένα καλώδια, καμένα τμήματα υαλοκόρδονου κλπ. Καθώς επιβάλλεται και ο καθαρισμός καμινάδας.

6.7 Πρόγραμμα καθαρισμού των εξαρτημάτων σύμφωνα με την ποσότητα χρήσης pellet (Standard: 15kg/σακί)

Εστία καύσης	5 σακιά	Βεντιλατερ καυσαερίων	100 σακιά
Δοχείο στάχτης	10 σακιά	Ανεμιστήρας χώρου	50 σακιά

⚠️ ΠΡΟΣΟΧΗ: Ο προγραμματισμός του καθαρισμού εξαρτάται από την ποιότητα του Pellet. Pellet με μεγάλη ποσότητα τέφρας απαιτεί συχνότερο καθαρισμό.

7.0 Ηλεκτρολογικές Συνδέσεις

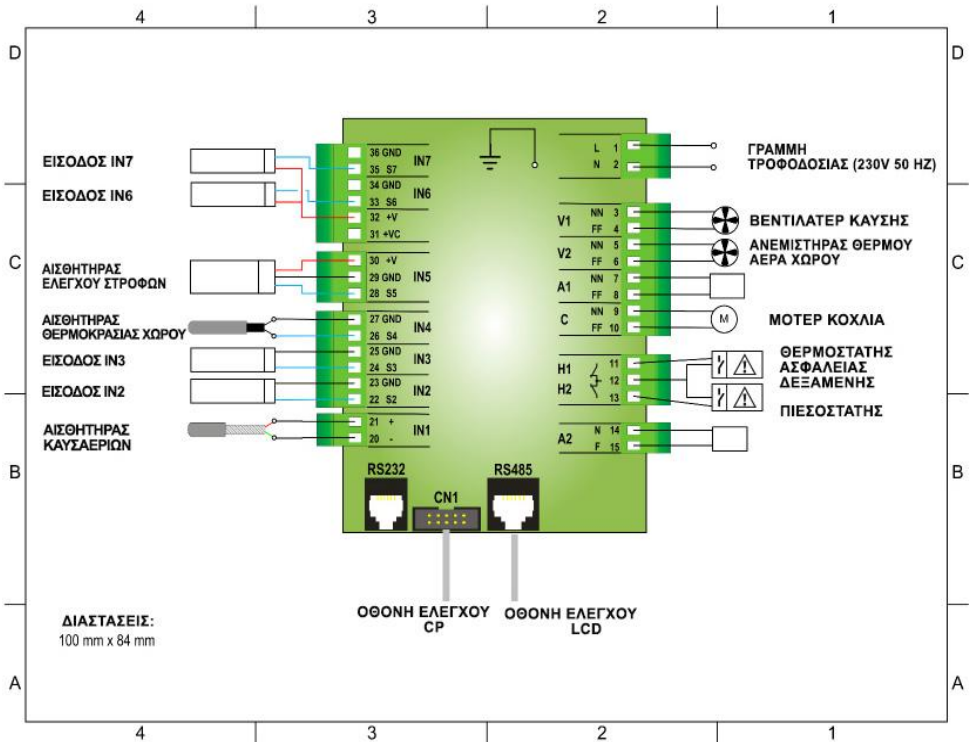

PIN		ΛΕΙΤΟΥΡΓΙΑ	ΧΑΡΑΚΤΗΡΙΣΤΙΚΑ [NG01]
1	L	Παροχή Ρεύματος	230 Vac \pm 10% 50/60 Hz
2	N		
3	NN	Βεντιλατέρ καύσης	Triac Regulation 0.9 A max
4	FF		
5	NN	Ανεμιστήρας Θερμού Αέρα Χώρου (Heating Fan)	Triac Regulation 0.9 A max
6	FF		
9	NN	Μοτέρ Κοχλία Pellet	Triac Regulation 0.9 A max
10	FF		
11		Θερμοστάτης Ασφαλείας Δεξαμενής Είσοδος AT1	Contact ON/OFF Normally closed To Bypass if not used
12			
12		Πιεσοστάτης Καυσαερίων Είσοδος AT2	Contact ON/OFF Normally closed To Bypass if not used
13			
20	Green -	Αισθητήρας Θερμοκρασίας Καυσαερίων	Thermocouple K: 500 or 1200 °C max
21	Red +		
22	SEG	Διαμορφώσιμη Είσοδος IN2 (παράμετρος: P77)	Αναλογική είσοδος (probe NTC 10K)/ψηφιακή
23	GND		
24	SEG	Διαμορφώσιμη IN3 (Παράμετρος: P75)	Αναλογική είσοδος (probe NTC 10K)/ψηφιακή
25	GND		
26		Αισθητήρας θερμοκρασίας χώρου	NTC 10K @25 °C: 120 °C Max
27			
28	SEG	Έλεγχος Στροφών	Signal TTL 0/5 V
29	GND		
30	+V		
31	+Vc	+10 \div 14 Volt	-
32	+V	+5 Volt	-
33	SEG	Διαμορφώσιμη Είσοδος IN6 (παράμετρος : P78)	Είσοδος αναλογική /ψηφιακή
34	GND		
35	SEG		Είσοδος αναλογική /ψηφιακή
36	GND		
RS232			Σύνδεση για Programmer, KeyPro, Modem, PC
RS485			Σύνδεση για πίνακα ελέγχου LCD, 4Heat
CN1			Σύνδεση για πίνακα ελέγχου CP

8.0 Οθόνη Ελέγχου: Χρήση και Λειτουργίες

Led		
Led	Σταθερό	Αναβοσβήνει
L1	Φάση Σταθεροποίησης	Έναρξη Έναυσης
L3	Σόμπα σβηστή	Φάση Σβησίματος
L4	Λειτουργία	Σταθεροποίηση / Αναμονή
L5	Μοτέρ Κοχλία ON	
L6	Αντίσταση ON	
L7	Ενεργοποίηση Χρονοδιακόπτη	
L8	Ανεμιστήρας Χώρου ON	
Οθόνη		
Display	Σταθερό	Αναβοσβήνει
D1	Ώρα	
D2	Σκάλα Λειτουργίας	Αλλαγή Σκάλας Λειτουργίας
D3	Ρύθμιση Θερμοστάτη Χώρου	Αλλαγή Θερμοκρασίας
Πλήκτρα		
Tasto	Click [Ένα πάτημα]	Παρατεταμένο Πάτημα
P1	Ένδειξη λειτουργιών	Εκκίνηση/Σβήσιμο/Επαναφορά από σφάλμα
P2	Ρύθμιση Σκάλας Λειτουργίας	Χειροκίνητη Φόρτωση Πέλλετ
P3	Ρύθμιση Θερμοκρασίας (+)	Ρύθμιση Τροφοδοσίας Πέλλετ
P4	Ρύθμιση Θερμοκρασίας (-)	Ρύθμιση Αέρα Καύσης

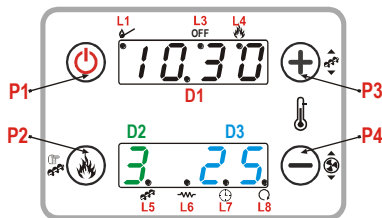

ΣΦΑΛΜΑΤΑ ΒΛΑΒΕΣ

ΠΕΡΙΓΡΑΦΗ	ΠΛΗΡΟΦΟΡΙΕΣ ΕΠΑΝΑΦΟΡΑΣ	ΕΝΔΕΙΞΗ
Υπερθέρμανση Δεξαμενής /Βλάβη Αισθητήρα PIN11/12	Έλεγχος Αισθητήρα Δεξαμενής Έλεγχος & Αντικατάσταση Αισθητήρα	Er 01
Πιεζοστάτης Ασφαλείας Καυσαερίων PIN13/14	Καθαρισμός/έλεγχος καπνοδόχου	Er 02
Σβήσιμο από Χαμηλή θερμοκρασία Καυσαερίων	Πιθανή εμπλοκή κοχλία Πιθανή έλλειψη Pellet	Er 03
Σβήσιμο από Υψηλή θερμοκρασία Καυσαερίων	Καθαρισμός ή Ρύθμιση Μηχανήματος	Er 05
Σφάλμα Αισθητηρίου Ελέγχου Στροφών	Καθαρισμός Ελέγχου στροφών Βεντιλατέρ καυσαερίων	Er 07
Σφάλμα Αποτυχίας Ελέγχου Στροφών Βεντιλατέρ Καύσης	Έλεγχος Βεντιλατερ καυσαερίων Έλεγχος Καμινάδας	Er 08
Αποτυχία Έναυσης	Χαμηλή θερμοκρασία καυσαερίων. Να γίνει επανεκκίνηση της συσκευής	Er 12
Διακοπή Ρεύματος		Er 15
Έλλειψη Πελλετ		Er 18
Ημερομηνία και Ώρα Εσφαλμένη		Er 11
Βλάβη Αισθητηρίου	Έλεγχος/ Αντικατάσταση Αισθητηρίου	50nd
Η Επαναφορά του σφάλματος γίνεται με το παρατεταμένο πάτημα του πλήκτρου P1		

Μενυ Χρήστη (1)

Έναυση / Σβήσιμο

Η έναυση ενεργοποιείται με το παρατεταμένο πάτημα του πλήκτρου **P1**
Η έναυση σηματοδοτείται από το άναμμα του led **L1**
Η κατάσταση λειτουργίας σηματοδοτείται από το μόνιμο άναμμα του led **L4**
Η κατάσταση αναμονής σηματοδοτείται από όταν το led **L4** αναβοσβήνει
Το σβήσιμο ενεργοποιείται με το παρατεταμένο πάτημα του πλήκτρου **P1**
Το σβήσιμο σηματοδοτείται από όταν το led **L3** αναβοσβήνει
Ο τερματισμός του σβησίματος σηματοδοτείται από το αναμμένο led **L3**

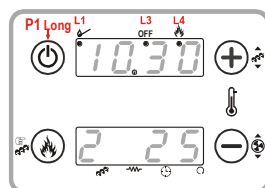

Ρύθμιση Ισχύος Καύσης

Πατήστε το πλήκτρο **P2**: η οθόνη **D2** αναβοσβήνει.
Με το επόμενο πάτημα του πλήκτρου **P2** η ισχύς αλλάζει σύμφωνα με τις ακόλουθες τιμές
: **1 – 2 – 3 – 4 – 5 – A** (A= Αυτόματη ισχύς)
Έπειτα από 3 δευτερόλεπτα η αλλαγή καταχωρείται.

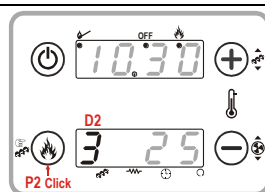

Ρύθμιση Θερμοκρασίας Χώρου (1)

Πατήστε το πλήκτρο **P3** ή **P4**: η οθόνη **D3** αναβοσβήνει.
Με το επόμενο πάτημα των πλήκτρων **P3 / P4** η τιμή της επιθυμητής θερμοκρασίας αυξάνεται ή μειώνεται αντίστοιχα.
Έπειτα από 3 δευτερόλεπτα η αλλαγή καταχωρείται

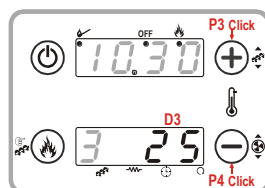

‘Χειροκίνητη’ Φόρτωση Πέλλετ (2)

Το παρατεταμένο πάτημα του πλήκτρου **P2** ενεργοποιεί τη “χειροκίνητη” φόρτωση πέλλετ, θέτοντας σε συνεχής λειτουργία το μοτέρ τροφοδοσίας. Η κάτω οθόνη δείχνει την ενέργεια και η πάνω τον χρόνο λειτουργίας. Για την διακοπή της ενέργειας πιέστε οποιοδήποτε πλήκτρο. Η ενέργεια απενεργοποιείται αυτόματα μετά από 300 δευτερόλεπτα.

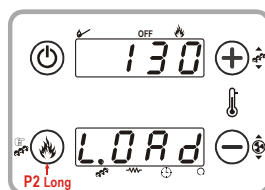

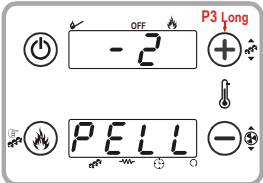
Ρύθμιση Τροφοδοσίας Πέλλετ (3)	
<p>Πατήστε παρατεταμένα 2 φορές το πλήκτρο P3 και στην 3^η φορά αναβοσβήνει και τότε με τα πλήκτρα P3 / P4 η τιμή μεταβάλλεται αντίστοιχα. Η κάτω οθόνη δείχνει την ένδειξη PELL Η οθόνη D1 δείχνει την τιμή που μεταβάλλεται και αναβοσβήνει. Το εύρος μεταβολής είναι - 7 + 7. Η προκαθορισμένη τιμή είναι '0' Έπειτα από 3 δευτερόλεπτα η αλλαγή καταχωρείται.</p>	

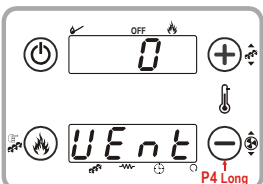
Ρύθμιση Αέρα Καύσης (3)	
<p>Η ενεργοποίηση γίνεται με το παρατεταμένο πάτημα του πλήκτρου P4 Η κάτω οθόνη δείχνει την ένδειξη UEnt Η οθόνη D1 δείχνει την τιμή που μεταβάλλεται και αναβοσβήνει Με τα πλήκτρα P3 / P4 η τιμή μεταβάλλεται αντίστοιχα Το εύρος μεταβολής είναι - 7 ÷ 7. Η προκαθορισμένη τιμή είναι '0' Έπειτα από 3 δευτερόλεπτα η αλλαγή καταχωρείται.</p>	

- (1) Όταν η επιλεγμένη θερμοκρασία είναι μικρότερη από τη θερμοκρασία χώρου που μετράει η συσκευή (ένδειξη tA 3.7) η συσκευή δεν τίθεται σε λειτουργία.
- (2) Μετά τη διαδικασία της χειροκίνητης φόρτωσης βεβαιωθείτε ότι ο καυστήρας της συσκευής είναι άδειος πριν εκκινήσετε τη συσκευή.
- (3) Η μεταβολή των τιμών σε αυτές τις ρυθμίσεις πρέπει να γίνεται με προσοχή διότι μεταβάλλονται οι αναλογίες καυσίμου / αέρα της καύσης. **Μη μεταβάλλετε αυθαίρετα τις τιμές.**

Οθόνη

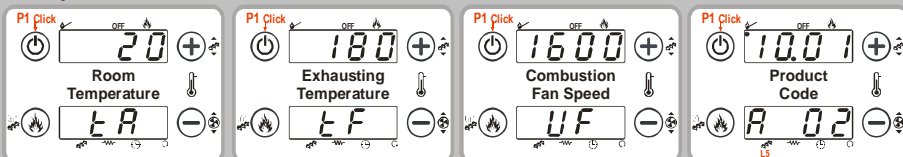

Με το πάτημα του πλήκτρου **P1**.

tA = Θερμοκρασία Χώρου

tF = Θερμοκρασία Καυσαερίων

UF= Στροφές Βεντιλατέρ Καύσης [RPM/Volt]

A 02=Κωδικός Προϊόντος











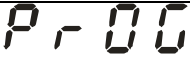
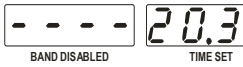

Τηλεχειριστήριο (Προαιρετικά)

Το πλήκτρο ON ενεργοποιεί τη συσκευή , το πλήκτρο OFF την απενεργοποιεί. Με τα πλήκτρα + / - αυξομειώνετε η ένταση της φλόγας , επίπεδα λειτουργίας.

Στη συσκευή:

- Ρυθμίστε τη λειτουργία τηλεχειριστηρίου σε κατάσταση ON. Πιέστε ταυτόχρονα τα πλήκτρα P2 / P4 . Με το πλήκτρο + βρείτε τη ρύθμιση *tele* και ρυθμίστε σε ON.



Μενυ Χρήστη (2)	
Ρύθμιση Ημερομηνίας και Ώρας	
Ρύθμιση Ώρας -Πιέστε ταυτόχρονα τα πλήκτρα P2 & P4 για 3 δεύτερα για να εισέλθετε στο μενού(2). Εμφανίζεται η ένδειξη: Cron -Πιέστε P3 . Εμφανίζεται η ένδειξη: DATE DATE -Πιέστε P2 και εμφανίζεται η ώρα - Πιέστε P2 . Αναβοσβήνουν τα νούμερα της ώρας. Με τα βελιάκια (P3 & P4) προγραμματίζουμε τη σωστή ώρα. - Επιβεβαιώστε πατώντας P2 -Ξαναπιέστε P2. Αναβοσβήνει η ημέρα. Με τα βελιάκια (P3 & P4) προγραμματίζουμε τη σωστή ημέρα. - Επιβεβαιώστε πατώντας P2 -Για έξοδο πιέστε το πλήκτρο P1	
Χρονοδιακόπτης Επιτρέπει τον προγραμματισμό του ανάμματος / σβησίματος	 
Ενεργοποίηση Ενεργοποιεί το καθορισμένο πρόγραμμα. Πιέστε το πλήκτρο P2 για να εισέλθετε. Πιέστε τα πλήκτρα P3/P4 για να επιλέξετε ON =ενεργοποίηση του προγράμματος OFF =απενεργοποίηση του προγράμματος Για την επιβεβαίωση πιέστε το πλήκτρο P2 , ή πιέστε P1 για έξοδο.	  
Πρόγραμμα Μπορείτε να προγραμματίσετε 3 χρονικές ζώνες κατά τη διάρκεια της κάθε ημέρας. Επιλέξτε P r 0 0 Πιέστε το πλήκτρο P2 για να εισέλθετε. Με τα πλήκτρα P3/P4 θα δείτε τις προγραμματισμένες ζώνες: <ul style="list-style-type: none"> ➤ Η πάνω οθόνη εμφανίζει την ΩΡΑ ΕΠΙΛΟΓΗΣ- - - - Αν η ζώνη είναι απενεργοποιημένη ➤ Η κάτω οθόνη εμφανίζει: ΗΜΕΡΑ / ΖΩΝΗ / ON/OFF ➤ Η παρατεταμένη πίεση του πλήκτρου P1 Ενεργοποιεί / Απενεργοποιεί την επιλεγμένη ζώνη. 	   
ΠΡΟΓΡΑΜΜΑΤΙΣΜΟΣ ΜΕΤΑ ΤΑ ΜΕΣΑΝΥΧΤΑ <ul style="list-style-type: none"> ➤ Ενεργοποιήστε την ώρα ON για την προηγούμενη ημέρα: Παράδειγμα 20.30 ➤ Ενεργοποιήστε την ώρα OFF για την προηγούμενη: 23:59 ➤ Ενεργοποιήστε την ώρα ON για την επόμενη μέρα: 00:00 ➤ Ενεργοποιήστε την ώρα OFF για την επόμενη μέρα στην επιθυμητή: Παραδ. 6:30 Έτσι για παράδειγμα η συσκευή θα ενεργοποιηθεί την ΤΡΙΤΗ στις 20:30 και θα απενεργοποιηθεί την ΤΕΤΑΡΤΗ στις 6:30	   

ΟΔΗΓΙΕΣ ΕΓΚΑΤΑΣΤΑΣΗΣ

Η ΤΟΠΟΘΕΤΗΣΗ ΤΗΣ ΣΥΣΚΕΥΗΣ ΕΙΝΑΙ ΑΠΟΛΥΤΩΣ ΑΠΑΡΑΙΤΗΤΟ ΝΑ ΓΙΝΕΙ ΑΠΟ ΑΔΕΙΟΥΧΟΥΣ ΕΓΚΑΤΑΣΤΑΤΕΣ ΚΑΙ ΝΑ ΕΧΟΥΝ ΤΗΡΗΘΕΙ ΤΑ ΚΑΤΩΘΙ:

- Η ΗΛΕΚΤΡΟΛΟΓΙΚΗ ΣΥΝΔΕΣΗ ΤΗΣ ΣΥΣΚΕΥΗΣ ΓΙΝΕΤΑΙ ΑΠΟ ΑΔΕΙΟΥΧΟ ΗΛΕΚΤΡΟΛΟΓΟ
- **ΠΡΕΠΕΙ ΝΑ ΕΦΑΡΜΟΖΕΤΑΙ Η ΥΠΟΥΡΓΙΚΗ ΑΠΟΦΑΣΗ 189533/2011**
- Η ΤΟΠΟΘΕΤΗΣΗ ΤΗΣ ΚΑΠΝΟΔΟΧΟΥ ΕΙΝΑΙ **ΑΠΟΛΥΤΩΣ ΑΠΑΡΑΙΤΗΤΟ** ΝΑ ΓΙΝΕΙ ΣΥΜΦΩΝΑ ΜΕ ΤΟΝ ΚΑΝΟΝΙΣΜΟ **Ε.Λ.Ο.Τ 447 ΔΙΝ 4705** ΓΙΑ ΤΗ ΣΩΣΤΗ, **ΑΣΦΑΛΗ ΚΑΙ ΟΙΚΟΝΟΜΙΚΗ ΛΕΙΤΟΥΡΓΙΑ** ΤΗΣ ΣΥΣΚΕΥΗΣ.
- Η ΣΥΣΚΕΥΗ ΠΡΕΠΕΙ ΝΑ ΛΕΙΤΟΥΡΓΕΙ ΜΕ ΚΑΤ' ΕΛΑΧΙΣΤΟ 2,5m ΚΑΘΕΤΗ ΚΑΠΝΟΔΟΧΟ ΚΑΙ ΚΑΤΑ ΜΕΓΙΣΤΟ ΔΥΟ ΑΛΛΑΓΕΣ ΚΑΤΕΥΘΥΝΣΗΣ ΚΑΙ ΜΕ ΜΕΓΙΣΤΟ ΟΡΙΖΟΝΤΙΟ ΤΜΗΜΑ ΜΙΣΟΥ ΜΕΤΡΟΥ. ΓΙΑ ΚΑΘΕ ΕΠΙΠΛΕΟΝ ΑΛΛΑΓΗ ΚΑΤΕΥΘΥΝΣΗΣ Ή ΕΠΙΠΛΕΟΝ ΟΡΙΖΟΝΤΙΟ ΤΜΗΜΑ ΕΝΟΣ ΜΕΤΡΟΥ ΠΡΕΠΕΙ ΝΑ ΠΡΟΣΤΕΘΕΙ 1,5m ΚΑΘΕΤΗΣ ΚΑΠΝΟΔΟΧΟΥ.
- ΕΑΝ Η ΚΑΠΝΟΔΟΧΟΣ ΞΕΠΕΡΝΑΕΙ ΣΥΝΟΛΙΚΑ ΤΑ ΕΠΤΑ ΜΕΤΡΑ ΠΡΟΤΕΙΝΕΤΑΙ Η ΑΝΤΙΚΑΤΑΣΤΑΣΗ ΤΟΥ \varnothing 80 ΜΕ \varnothing 100.
- ΤΑ ΕΞΩΤΕΡΙΚΑ ΤΜΗΜΑΤΑ ΤΗΣ ΚΑΠΝΟΔΟΧΟΥ ΠΡΕΠΕΙ ΑΠΑΡΑΙΤΗΤΩΣ ΝΑ ΕΙΝΑΙ ΜΟΝΩΜΕΝΑ.
- **ΑΠΑΓΟΡΕΥΕΤΑΙ Η ΧΡΗΣΗ ΕΥΚΑΜΠΤΟΥ ΑΕΡΑΓΩΓΟΥ ΓΙΑ ΚΑΠΝΟΔΟΧΟ.**
- ΕΑΝ Η ΣΥΣΚΕΥΗ ΤΟΠΟΘΕΤΗΘΕΙ ΣΕ ΕΣΩΤΕΡΙΚΟ ΧΩΡΟ ΕΙΝΑΙ **ΑΠΟΛΥΤΩΣ ΑΠΑΡΑΙΤΗΤΗ** Η ΣΥΝΔΕΣΗ ΤΗΣ **ΠΑΡΟΧΗΣ ΝΩΠΟΥ ΑΕΡΑ** ΣΤΟ ΠΙΣΩ ΜΕΡΟΣ ΤΗΣ ΜΟΝΑΔΟΣ Ή ΤΟΠΟΘΕΤΗΣΗ ΘΥΡΙΔΑΣ ΕΞΙΣΟΡΡΟΠΗΣΗΣ ΤΗΣ ΕΣΩΤΕΡΙΚΗΣ ΥΠΟΠΙΕΣΗΣ.
- ΚΑΤΑ ΤΗΝ ΤΟΠΟΘΕΤΗΣΗ ΤΗΣ ΣΥΣΚΕΥΗΣ ΦΡΟΝΤΙΣΤΕ ΝΑ ΥΠΑΡΧΕΙ ΣΤΟ ΠΛΑΙ ΚΑΙ ΠΙΣΩ ΧΩΡΟΣ ΤΟΥΛΑΧΙΣΤΟΝ **40cm** ΓΙΑ ΑΣΦΑΛΕΙΑ, ΣΥΝΤΗΡΗΣΗ ΚΑΙ SERVICE (ΒΛΕΠΕ ΟΔΗΓΙΕΣ ΕΓΚΑΤΑΣΤΑΣΗ)
- ΠΡΙΝ ΤΗΝ ΕΝΑΥΣΗ ΤΗΣ ΣΥΣΚΕΥΗΣ ΕΛΕΓΞΤΕ ΤΗΝ ΠΟΙΟΤΗΤΑ ΤΟΥ ΚΑΥΣΙΜΟΥ (PELLET / ΜΠΡΙΓΚΕΤΑ / ΞΥΛΟΥ)
- ΤΑ ΣΤΕΡΕΑ ΚΑΥΣΙΜΑ ΕΙΝΑΙ ΑΠΑΡΑΙΤΗΤΟ ΝΑ ΑΠΟΘΗΚΕΥΟΝΤΑΙ ΣΕ ΞΗΡΟ ΚΑΙ ΣΤΕΓΑΣΜΕΝΟ ΧΩΡΟ
- ΤΟ ΠΡΩΤΟ ΑΝΑΜΜΑ ΤΗΣ ΣΥΣΚΕΥΗΣ ΕΙΝΑΙ ΑΠΟΛΥΤΩΣ ΑΠΑΡΑΙΤΗΤΟ, ΝΑ ΠΡΑΓΜΑΤΟΠΟΙΕΙΤΑΙ ΑΠΟ ΑΔΕΙΟΥΧΟ ΕΓΚΑΤΑΣΤΑΤΗ Ο ΟΠΟΙΟΣ ΘΑ ΦΕΡΕΙ ΚΑΙ ΤΗΝ ΕΥΘΥΝΗ ΤΗΣ ΛΕΙΤΟΥΡΓΙΑΣ ΤΗΣ.
- Η ΣΥΣΚΕΥΗ ΤΟΠΟΘΕΤΕΙΤΑΙ ΚΑΙ ΣΥΝΤΗΡΕΙΤΑΙ ΑΠΟ ΑΔΕΙΟΥΧΟΥΣ ΕΓΚΑΤΑΣΤΑΤΕΣ ΚΑΙ ΣΥΝΤΗΡΗΤΕΣ.
- Η ΕΤΑΙΡΕΙΑ ΔΕ ΦΕΡΕΙ ΟΥΔΕΜΙΑ ΕΥΘΥΝΗ ΑΠΟ ΚΑΚΗ ΕΓΚΑΤΑΣΤΑΣΗ ΚΑΙ ΜΗ ΤΗΡΗΣΗ ΤΩΝ ΟΔΗΓΙΩΝ ΕΓΚΑΤΑΣΤΑΣΗΣ ΚΑΙ ΤΗΝ ΧΡΗΣΗ ΜΗ ΠΙΣΤΟΠΟΙΗΜΜΕΝΟΥ ΥΛΙΚΟΥ ΚΑΥΣΙΜΟΥ (PELLET/ ΜΠΡΙΓΚΕΤΑ / ΞΥΛΟΥ)
- ΓΙΑ ΤΗΝ ΕΠΙΛΟΓΗ ΤΟΥ ΤΥΠΟΥ ΚΑΙ ΤΗΣ ΙΣΧΥΣ ΤΗΣ ΣΥΣΚΕΥΗΣ ΕΙΝΑΙ ΑΠΑΡΑΙΤΗΤΗ Η ΜΕΛΕΤΗ ΘΕΡΜΙΚΩΝ ΑΠΩΛΕΙΩΝ ΤΟΥ ΧΩΡΟΥ ΑΠ'Ο ΕΜΠΕΙΡΟ ΚΑΙ ΥΠΕΥΘΥΝΟ ΜΗΧΑΝΙΚΟ Ή ΑΔΕΙΟΥΧΟ ΕΓΚΑΤΑΣΤΑΤΗ Ο ΟΠΟΙΟΣ ΘΑ ΦΕΡΕΙ ΚΑΙ ΤΗΝ ΕΥΘΥΝΗ ΤΗΣ ΕΠΙΛΟΓΗΣ
- Η ΕΤΑΙΡΙΑ ΜΙΚ EUROPE -MYTHERM - ΕΓΓΥΑΤΑΙ ΤΗΝ ΣΥΣΚΕΥΗ ΚΑΙ ΕΙΝΑΙ ΥΠΟΧΡΕΩΜΕΝΗ ΑΠΟ ΤΟΝ ΝΟΜΟ ΝΑ ΚΑΛΥΠΕΙ ΑΣΤΟΧΙΕΣ ΚΑΤΑΣΚΕΥΗΣ ΚΑΙ ΥΛΙΚΩΝ ΣΥΜΦΩΝΑ ΜΕ ΤΗΝ ΠΑΡΕΧΟΜΕΝΗ ΕΓΓΥΗΣΗ ΣΤΟ ΠΡΟΒΛΕΠΟΜΕΝΟ ΔΙΑΣΤΗΜΑ, ΝΑ ΔΙΑΤΗΡΕΙ STOCK ΑΝΤΑΛΛΑΚΤΙΚΩΝ ΚΑΙ ΕΞΑΡΤΗΜΑΤΩΝ, ΝΑ ΕΠΙΜΟΡΦΩΝΕΙ ΚΑΙ ΝΑ ΕΚΠΑΙΔΕΥΕΙ ΤΟΥΣ ΕΓΚΑΤΑΣΤΑΤΕΣ ΚΑΙ ΣΥΝΤΗΡΗΤΕΣ ΤΩΝ ΣΥΣΚΕΥΩΝ ΜΕ ΣΕΜΙΝΑΡΙΑ ΚΑΙ ΝΑ ΤΟΥΣ ΠΑΡΕΧΕΙ ΤΗΛΕΦΩΝΙΚΗ ΥΠΟΣΤΗΡΙΞΗ ΜΕΤΑΦΟΡΑΣ ΤΕΧΝΟΓΝΩΣΙΑΣ **ΣΕ ΑΥΤΟΥΣ ΚΑΙ ΜΟΝΟ ΣΕ ΑΥΤΟΥΣ** ΟΠΟΤΕ ΥΠΑΡΧΕΙ Η ΑΝΑΓΚΗ ΓΙΑ ΑΥΤΟ .
- Η ΕΤΑΙΡΙΑ ΔΕΝ ΔΙΑΘΕΤΕΙ ΤΑ ΜΕΣΑ ΝΑ ΕΓΚΑΘΙΣΤΑ ΚΑΙ ΝΑ ΣΥΝΤΗΡΕΙ ΤΙΣ ΣΥΣΚΕΥΕΣ Η' ΝΑ ΕΠΙΣΚΕΥΑΖΕΙ ΤΙΣ ΣΥΣΚΕΥΕΣ ΣΤΟΝ ΧΩΡΟ ΤΟΥ ΧΡΗΣΤΗ, ΟΥΤΕ ΜΠΟΡΕΙ ΝΑ ΡΥΘΜΙΖΕΙ, ΕΠΙΔΙΟΡΘΩΝΕΙ ΚΑΙ ΝΑ ΕΠΙΣΚΕΥΑΖΕΙ ΤΙΣ ΣΥΣΚΕΥΕΣ ΤΗΛΕΦΩΝΙΚΑ. ΑΥΤΟ ΕΓΚΥΜΟΝΕΙ ΚΙΝΔΥΝΟΥΣ ΠΕΡΑΙΤΕΡΩ ΒΛΑΒΗΣ. Η ΤΗΛΕΦΩΝΙΚΗ ΒΟΗΘΕΙΑ ΠΟΥ ΔΙΝΕΤΑΙ ΑΠΟ ΤΗΝ ΕΤΑΙΡΙΑ ΓΙΝΕΤΑΙ ΚΑΛΗ ΤΗ ΠΙΣΤΕΙ, ΜΕ ΕΥΘΥΝΗ ΤΟΥ ΧΡΗΣΤΗ ΚΑΙ **ΔΕΝ ΥΠΟΚΑΘΙΣΤΑ ΣΕ ΚΑΜΙΑ ΠΕΡΙΠΤΩΣΗ ΤΩΝ ΣΥΝΤΗΡΗΤΗ ΤΗΣ ΣΥΣΚΕΥΗΣ.**

- Η ΕΤΑΙΡΙΑ ΠΑΡΑΓΕΙ ΚΑΙ ΕΜΠΟΡΕΥΕΤΑΙ ΣΥΜΦΩΝΑ ΜΕ ΤΟΥΣ ΕΥΡΩΠΑΙΚΟΥΣ ΚΑΝΟΝΙΣΜΟΥΣ ISO - CE-EN - ΣΤΟ ΠΛΑΙΣΙΟ ΑΥΤΟ ΕΙΝΑΙ ΑΠΟΛΥΤΩΣ ΑΠΑΡΑΙΤΗΤΟ, ΓΙΑ ΤΗΝ ΙΣΧΥ ΤΗΣ ΕΓΓΥΗΣΗΣ Η ΑΠΟΔΟΧΗ ΚΑΙ ΤΗΡΗΣΗ ΤΩΝ ΠΡΟΑΝΑΦΕΡΘΕΝΤΩΝ ΚΑΙ Η ΑΠΟΣΤΟΛΗ ΤΩΝ ΠΑΡΑΚΑΤΩ ΣΤΗΝ ΕΤΑΙΡΙΑ. 1. ΕΝΤΥΠΟ ΤΗΣ ΕΓΓΥΗΣΗΣ 2. ΑΡΧΕΙΟ ΣΤΑΤΙΣΤΙΚΟΥ ΕΛΕΓΧΟΥ (ΣΥΜΠΛΗΡΩΜΕΝΟ)
3. ΕΝΤΥΠΟ ΚΑΠΝΟΔΟΧΟΥ. Η ΕΤΑΙΡΑ ΔΕΝ ΕΙΝΑΙ ΥΠΟΧΡΕΩΜΕΝΗ ΝΑ ΠΑΡΕΧΕΙ ΚΑΜΙΑ ΒΟΗΘΕΙΑ ΚΑΙ ΕΝΗΜΕΡΩΣΗ ΓΙΑ ΣΥΣΚΕΥΕΣ ΓΙΑ ΤΙΣ ΟΠΟΙΕΣ ΔΕΝ ΕΛΑΒΕ ΤΑ ΑΝΩΤΕΡΩ ΕΝΤΥΠΑ



εγγύηση
10
χρόνια



ΜΥTHERM ΜΟΝΟΠΡΟΣΩΠΗ Ι.Κ.Ε

ΒΙΟΜΗΧΑΝΙΑ ΘΕΡΜΑΝΣΗΣ
ΒΙ.Π.Ε. ΣΙΝΔΟΥ Ο.Τ.49 ΔΑ 8 ΘΕΣΣΑΛΟΝΙΚΗ Τ.Κ. 570 22

www.mytherm.gr | info@mytherm.gr

Τ. | 2310 829 500 F. | 2310 829 200



ISO
9001:2015

